

2012 CLASSIC

Klasyka łazienkowej suszarki.

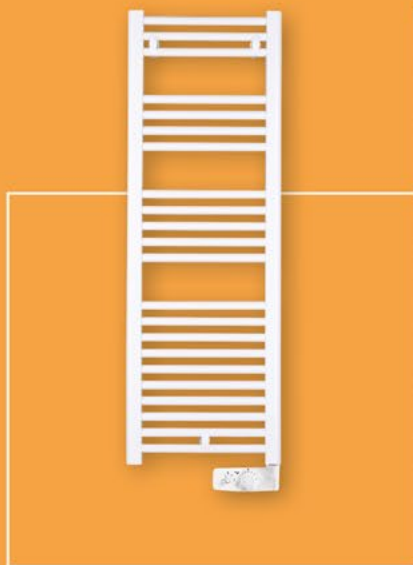

więcej informacji



+ PLUSY PRODUKTU

KOMFORT

- Możliwość współpracy z dowolnym programatorem
- Możliwość sterowania za pomocą aplikacji mobilnej COZYTOUCH
- Funkcja BOOST: Praca z maksymalną mocą przez okres 2h
- Grzałka nurkowa wykonana z inoxid
- Korpus urządzenia wypełniony płynem grzewczym (FLUID), gwarantującym łagodne ciepło

EKONOMIA

- Do 25% oszczędności energii dzięki zastosowaniu systemu sterowania
- Niskie koszty eksploatacji

STEROWANIE

Elektroniczny termostat temperatury:

- 2 zakresy temperatur pracy: KOMFORT 10-28°C, EKO 7-18°C
- Funkcja suszenia, umożliwiająca suszenie ręczników każdego dnia tygodnia o tej samej porze
- Funkcja FROST MODE na czas dłuższej nieobecności domowników
- Funkcja 24H, umożliwiająca automatyczne załączenie funkcji BOOST co 24h

INFO

- Obudowa – stal wysokogatunkowa
- Kolor biały (RAL 9016, lakier epoxy-polyester)
- 3 uchwyty mocujące urządzenie do ściany
- 3-żyłowy przewód zasilający
- Zasilanie ~230 V/50 Hz



Aplikacja COZYTOUCH do pobrania w:



SUSZARKA ŁAZIENKOWA

OD 500 DO 750 W



- 1 Ramiona do suszenia, np. ręczników
- 2 Element grzewczy z inoxid
- 3 Sonda pomiaru temperatury
- 4 Termostat temperatury
- 5 Specjalny płyn grzewczy
- 6 Uchwyt montażowy



- 1 Dioda sygnalizująca pracę
- 2 Dioda włączenia
- 3 Pokrętło trybu pracy
- 4 Pokrętło temperatury

DANE TECHNICZNE MODEL 2012 CLASSIC

| MOC SUSZARKI (W) | WYMIARY (mm) | | | | | DŁUGOŚĆ PRZEWODU (mm) | WAGA (kg) | CENA NETTO (PLN) | CENA BRUTTO (PLN) | REFERENCJA |
|------------------|--------------|------|-----|------|-----|-----------------------|-----------|------------------|-------------------|------------|
| | S | W | G | A | B | | | | | |
| 500 | 480 | 998 | 100 | 779 | 350 | 800 | 9 | 546 | 672 | 831 105 |
| 750 | 480 | 1453 | 100 | 1230 | 350 | 800 | 15 | 613 | 754 | 831 107 |



WYMIARY MONTAŻOWE (mm)

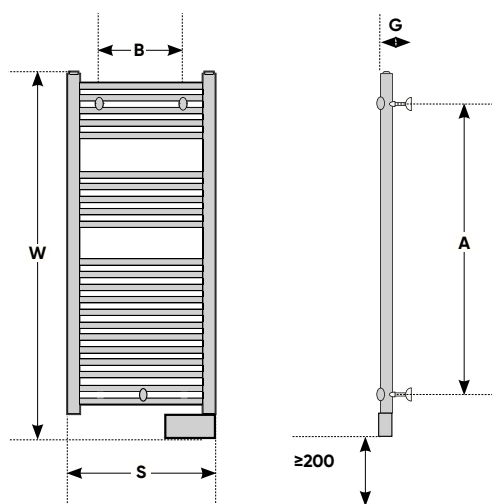

| OPCJA | CENA NETTO (PLN) | CENA BRUTTO (PLN) | REFERENCJA |
|---------------------|------------------|-------------------|------------|
| centralka COZYTOUCH | 557 | 685 | 001 231 |
| COZYTOUCH PASS | 159 | 196 | 602 251 |

* możliwa oszczędność energii dzięki zastosowaniu systemu sterowania