

KAISAI

PLATINUM PT-100H6

PLATINUM PT-150H10

PLATINUM PT-200H12



KAISAI

KURTYNY POWIETRZNE

Instrukcja obsługi i montażu

AIR CURTAINS

Installation manual

ILMAVERHOKOJEEN

ASENNUSOHJE

LUFTRIDÅER

INSTALLATIONSMANUAL

PL

EN

FI

SE

KURTYNY POWIETRZNE

Instrukcja obsługi i montażu

PLATINUM PT-100H6
PLATINUM PT-150H10
PLATINUM PT-200H12

Dziękujemy za zakup kurtyny powietrznej KAISAI.
Prosimy o zapoznanie się z instrukcją przed użyciem urządzenia.

1. TYPOSZEREG - WYMIARY INSTALACYJNE [mm]

MODEL	A	B	C	D	E	F	G	H	I	J
PLATINUM PT-100H6	1000	102.5	695	-	-	91	90	280	215	56
PLATINUM PT-150H10	1500	105	390	505	390					
PLATINUM PT-200H12	2000	107.5	500	500	500					

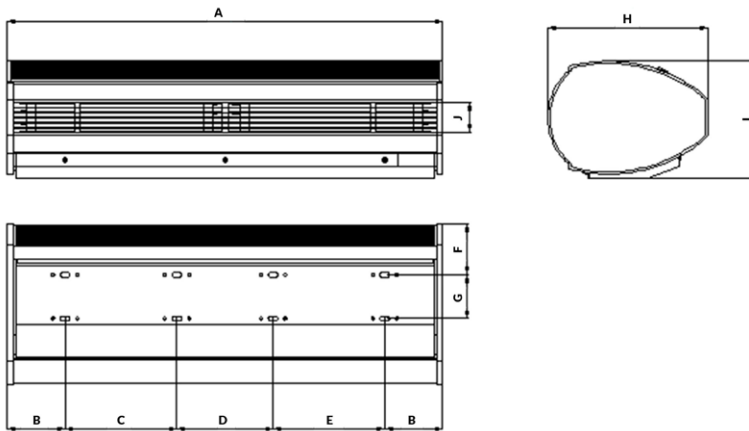
**2. ZALECENIA INSTALACYJNE**

Należy przestrzegać następujących zaleceń instalacyjnych:

2.1 Kurtynę należy montować do stabilnego podłoża, aby zapewnić pewne i bezpieczne zamocowanie. Nieprawidłowe zamontowanie może być przyczyną powstawania wibracji, hałasu, a także poluzowania urządzenia na montowanej ścianie.

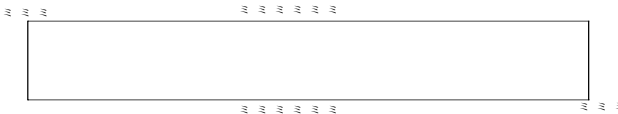

2.2 Montaż urządzenia jest dozwolony tylko we wnętrzu pomieszczenia.

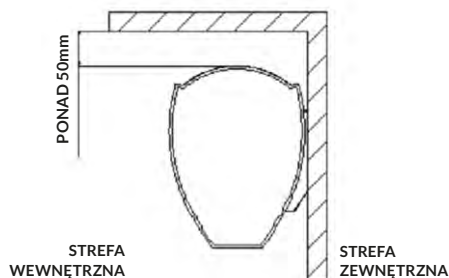

2.3 Nie instalować urządzenia zbyt nisko, minimalna wysokość montażowa wynosi 2,3 metra.

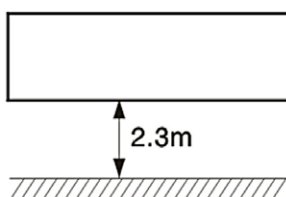

2.4 W przypadku gdy otwór drzwiowy jest szerszy niż kurtyna, zalecany jest montaż dwóch lub więcej urządzeń. W tym przypadku należy zapewnić przerwę między kurtynami wielkości 20-40 mm.

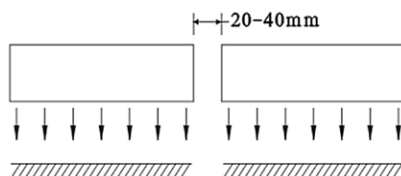

2.5 Należy instalować urządzenie na dostarczonej w komplecie konsoli montażowej. Nie pozostawiać szczeliny pomiędzy ścianą a urządzeniem. W przypadku montażu do sufitu należy użyć uchwytów sufitowych.

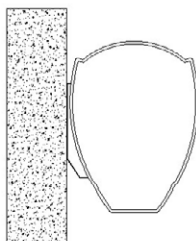

2.6 Instalować urządzenia w miejscach, w których nie będą narażone na rozbryzgi wody, wpływy pary wodnej oraz wybuchowych lub żrących gazów.

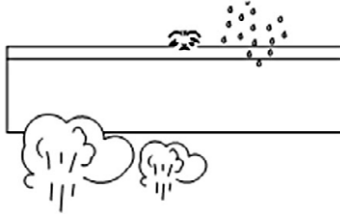

3. INSTALACJA

3.1. Montaż do ściany betonowej:

3.1.1 Zdjęcie płyty montażowej.

Zdjąć części plastikowe, zwalniając śruby na tylnej stronie głównego korpusu w celu zdjęcia płyty montażowej.

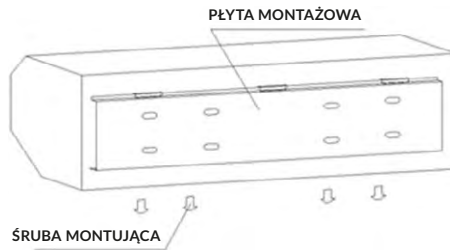

3.1.2 Należy wywiercić otwory pod kołki rozporowe (ustalić ich położenie za pomocą płyty montażowej), które należy umieścić we właściwych miejscach.

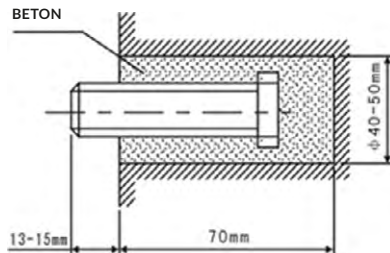

3.1.3 Następnie przykręcić płytę montażową, stosując kotwy do betonu, podkładki i nakrętki zgodnie z poniższym rysunkiem.

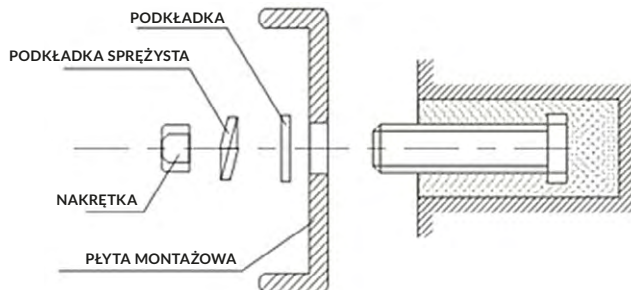

3.1.4 Montaż urządzenia.

Oprzeć urządzenie o górną krawędź płyty montażowej i zatrzasać w pokazany niżej sposób. Przykręcić śruby mocujące płytę montażową do kurtyny.

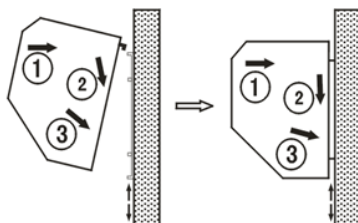

3.2 Montaż do ściany drewnianej

3.2.1 Należy zamocować płytę montażową za pomocą wkrętów.



3.2.2 Wykonać czynność z punktu 3.1.4.

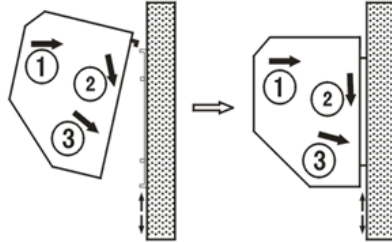

3.3 Montaż do sufitu

3.3.1 Należy odłączyć płytę montażową od urządzenia (zob. 3.1.1).

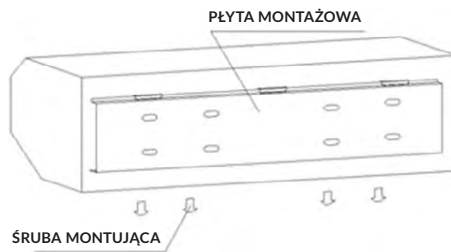

3.3.2 Montaż uchwytów sufitowych.

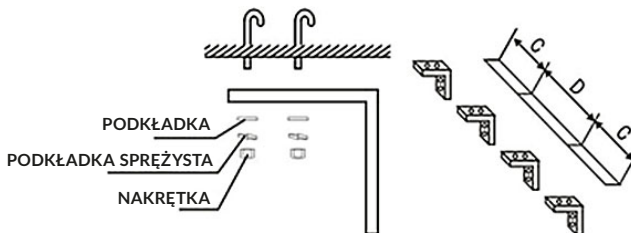

3.3.3 Następnie założyć płytę montażową na przygotowane mocowania. Dokręcić płytę montażową do uchwytów sufitowych.

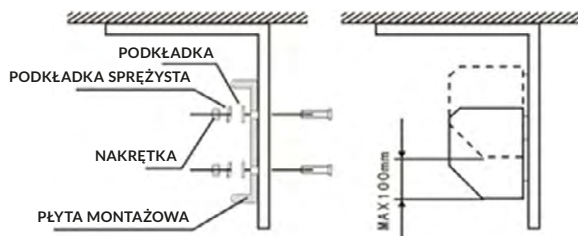

3.3.4 Wykonać czynności opisane w punkcie 3.1.4 i zamocować urządzenie.

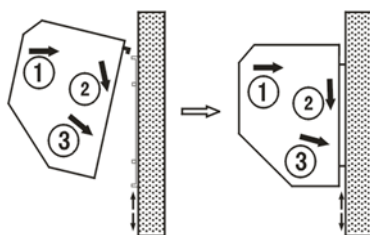

3.4 Montaż nad sufitem

3.4.1 Należy postępować tak jak w przypadku montażu do ściany betonowej.

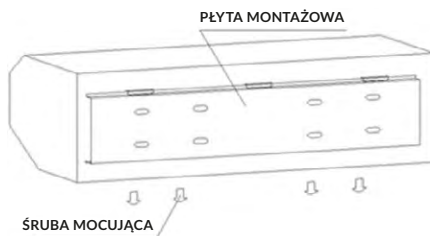

3.4.2 Doprowadzić kanał powietrza zasysanego zgodnie z rysunkiem, lub zastosować tylko kratkę czerpną do zainstalowania w suficie podwieszanym (z pominięciem kanału).

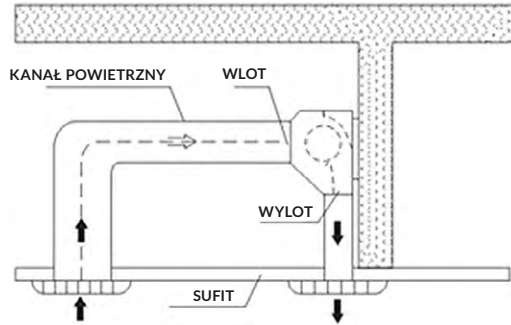

4. PARAMETRY TECHNICZNE

MODEL	Napięcie /Częst. (V~/Hz)	Moc silnika (W)		Moc nagrzewnicy (kW)	Temp. (K)	Max. prędkość powietrza (m/s)		Przepływ powietrza (m³/h)		Poziom hałasu [dB]		Waga netto (Kg)
		H	L			H	L	H	L			
PLATINUM PT-100H6	400/50	180	150	6	35-45	7	5	1200	900	53	51	14,5
PLATINUM PT-100H10		230	200	10				2000	1400	56	54	19,5
PLATINUM PT-100H12		350	320	12				2600	1900	58	56	24,5

Przekroje przewodów zasilających

POZYCJA	MOC	Trzy fazy (400V~: L1, L2, L3, N, PE)		
Moc nagrzewnicy (KW)	6	10	12	
Przekrój przewodu (mm²)	≥1,5	≥2,5	≥2,5	≥2,5
Przekrój uziemienia (mm²)	≥1,5	≥2,5	≥2,5	≥2,5

5. SCHEMAT ELEKTRYCZNY

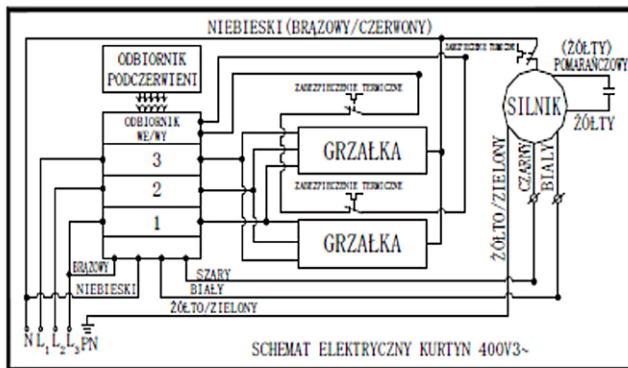

6. OBSŁUGA URZĄDZENIA

6.1 Pilot zdalnego sterowania

a) Nacisnąć przycisk „ON/OFF” i włączyć urządzenie. Jednostka główna wyda dźwięk potwierdzający otrzymanie polecenia i rozpocznie pracę w trybie „H” – wysokiej prędkości wentylatora, zapali się zielona lampka. Powtórne naciśnięcie przycisku „ON/OFF” wyłącza urządzenie.

b) Gdy urządzenie pracuje, naciśnięcie przycisku „COOL” powoduje przejście do trybu „L”- niskiej prędkości wentylatora. Podczas pracy w trybie bez ogrzewania powietrza naciśnięcie przycisku „COOL” powoduje zmianę prędkości pracy wentylatora.

c) Zasilanie jednofazowe: Gdy urządzenie pracuje jak opisano powyżej w punkcie „b” nacisnąć przycisk „HEAT”. Jednostka główna wyda dźwięk potwierdzający otrzymanie polecenia i przełączy się z trybu pracy „COOL” na tryb ogrzewania na pierwszym stopniu mocy, potwierdzony zapaleniem czerwonej lampki. Po powtórnych naciśnięciu przycisku „HEAT” następuje przejście do trybu pracy na drugim stopniu mocy potwierdzone zapaleniem dwóch czerwonych lampek. Kolejne naciśnięcie przycisku „HEAT” spowoduje przejście z trybu grzania do trybu pracy bez podgrzewu powietrza i zapalenie zielonej lampki. Zatem, gdy urządzenie pracuje w trybie pracy bez podgrzewu powietrza, kolejne naciśnięcia przycisku „HEAT” spowodują przejście do pracy w trybie ogrzewania z małą mocą, dużą mocą, lub do pracy w trybie bez ogrzewania.

Urządzenia trójfazowe: Gdy urządzenie pracuje jak opisano powyżej w punkcie „b” nacisnąć przycisk „HEAT”. Jednostka główna wyda dźwięk potwierdzający otrzymanie polecenia i przełączy się z trybu pracy „COOL” na tryb ogrzewania na pierwszym stopniu mocy, potwierdzony

zapaleniem czerwonej lampki. Po powtórnym naciśnięciu przycisku „HEAT” następuje przejście do trybu pracy na drugim stopniu mocy potwierdzone zapaleniem dwóch czerwonych lampek. Po następnym naciśnięciu przycisku „HEAT” następuje przejście do trybu pracy na trzecim stopniu mocy potwierdzone zapaleniem trzech czerwonych lampek. Kolejne naciśnięcie przycisku „HEAT” spowoduje przejście z trybu grzania do trybu pracy bez podgrzewu powietrza i zapalenie zielonej lampki. Zatem, gdy urządzenie pracuje w trybie pracy bez podgrzewu powietrza, kolejne naciśnięcia przycisku „HEAT” spowodują przejście do pracy w trybie ogrzewania z małą mocą, średnią mocą, dużą mocą, lub do pracy w trybie bez ogrzewania.

d) Gdy urządzenie pracuje w trybie pracy bez ogrzewania naciśnięcie przycisku „ON/OFF” spowoduje jego wyłączenie.

e) Gdy urządzenie pracuje w trybie grzania, naciśnięcie przycisku „ON/OFF” spowoduje przejście do trybu pracy bez podgrzewu powietrza z wysoką prędkością i miganie lampki sygnalizacyjnej koloru zielonego. Urządzenie będzie pracowało przez 3 minuty w trybie pracy bez podgrzewu powietrza a następnie się wyłączy (w tym czasie grzałki elektryczne ulegną wystudzeniu).

6.2 Sterowanie za pomocą wbudowanego sterownika odbywa się tak samo jak w punkcie 6.1.

6.3 Zabezpieczenie przed przegrzaniem:

Gdy kurtyna pracuje w trybie grzania, uaktywnione jest zabezpieczenie przed przegrzaniem. Gdy nagrzewnica osiągnie zbyt wysoką temperaturę, tryb grzania zostanie wyłączony i następuje automatyczne przełączanie urządzenia do trybu pracy bez podgrzewu powietrza. Zmianę trybu pracy sygnalizuje włączenie zielonej lampki. Gdy urządzenie ostygnie, można ponownie włączyć tryb grzania naciskając przycisk „HEAT”.

7. WAŻNE OSTRZEŻENIA

- a) Zasilac urządzenie tylko prądem o parametrach określonych na tabliczce znamionowej.
- b) Przed czynnościami obsługowymi odłączyć zasilanie.
- c) Dokonywać przeglądów konserwacyjnych dwa razy w roku.
- d) Do czyszczenia urządzenia nie używać benzyny, ropy, rozcieńczalników i innych tego rodzaju środków chemicznych.
- e) Nie dopuszczać do przedostawania się wody i innych substancji do silnika.
- f) Jeśli urządzenie jest zasilane z gniazdka jednofazowego, wtyczka musi być zgodna z normą IEC 60335-1. Jeśli zasilanie odbywa się bezpośrednio z rozdzielni elektrycznej, w układzie należy zastosować wyłącznik wszystkich biegunów o przerwie między stykami nie mniejszej niż 3 mm.

AIR CURTAINS

INSTALLATION MANUAL

PLATINUM PT-100H6
PLATINUM PT-150H10
PLATINUM PT-200H12

Thanks for purchasing KAISAI Air Curtain.
Please read these instructions carefully before use.

1. IDENTIFICATION & INSTALLATION DIMENSIONS [mm]

MODEL	A	B	C	D	E	F	G	H	I	J
PLATINUM PT-100H6	1000	102.5	695	-	-	91	90	280	215	56
PLATINUM PT-150H10	1500	105	390	505	390					
PLATINUM PT-200H12	2000	107.5	500	500	500					

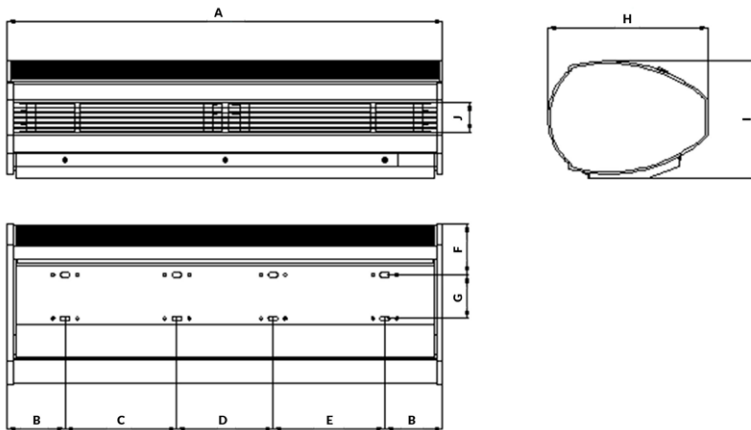

2. INSTALLATION CAUTIONS

Must follow the following asking when installing air curtain:

2.1 Please install the unit in a sturdy place to avoid the shaking and ensure its security (because it maybe cause the wall becoming flexible or shaking and noise).

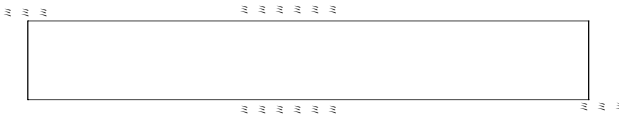

2.2 Please install the unit inside the room.

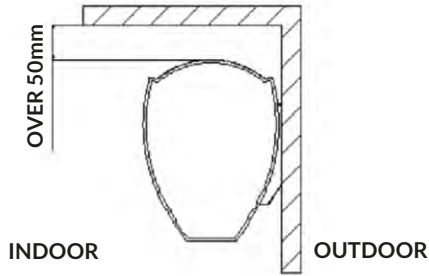

2.3 Don't install the unit too low, no less than 2.3 meter from the ground.

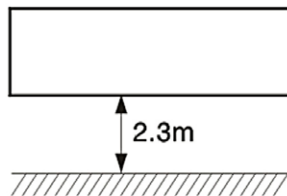

2.4 When the entrance is wider than the unit, it is recommended to install two or more units in parallel. In this case, provide 20-40mm gaps between the units.

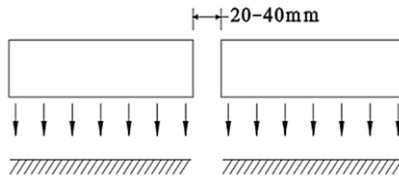

2.5 Don't allow gaps between the unit and the wall. When hanging it from the ceiling, using the enclosed ceiling brackets.

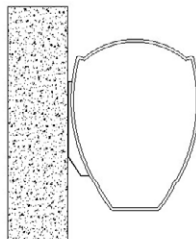

2.6 Don't install the unit in a place where it is splashed by water, exposed to excessive steam, explosive gas or corrosive gas.

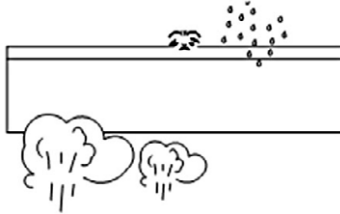

3. INSTALLATION

3.1. Installing on the concrete wall:

3.1.1 Removed the mounting plate.

Unclamping the fixed screws on the back of main body to removed the mounting plate.

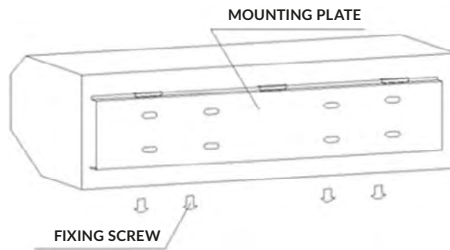

3.1.2 Fix the bolts in the proper position (decide the position with the mounting plate and pour cement into the bolt holes).

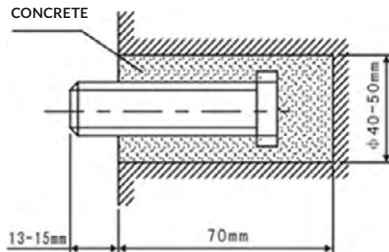

3.1.3 When the cement has freeze, fit the mounting plate (use the washer and nut according to the following).

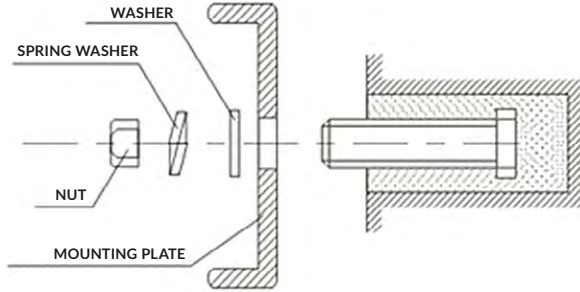

3.1.4 Installation of the main body.

Set the main body onto the upper end of the mounting plate and clamp it as shown.

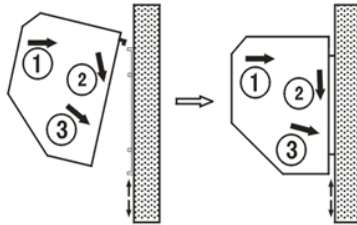

3.2 Installing on the wooden wall:

3.2.1 Fix the mounting plate in the proper positions with tapping screw.

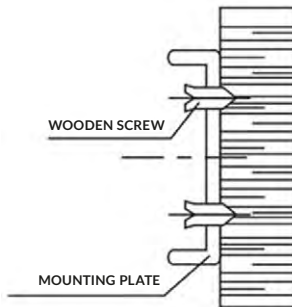

3.2.2 Same as the step 3.1.4.

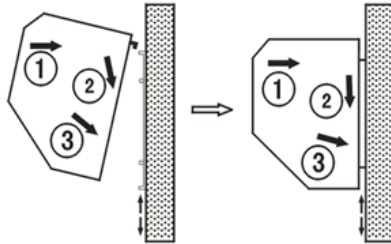

3.3 Hanging from the ceiling:

3.3.1 Remove the mounting plate from main body (same as step 3.1.1).

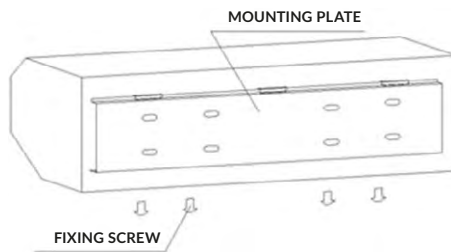

3.3.2 Fixing ceiling brackets as Fig.

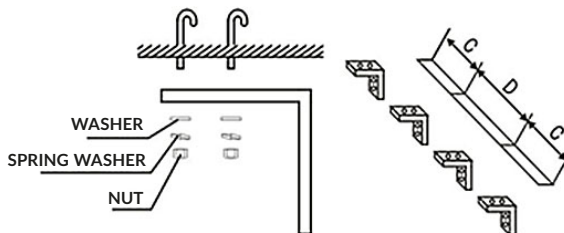

3.3.3 Set the mounting plate on the ceiling brackets and ensure safe & fixing (use the bolts attached to the ceiling brackets as Fig). Using the ceiling brackets to hang from the ceiling, the position of mounting plate can be adjusted in the limit of 100mm.

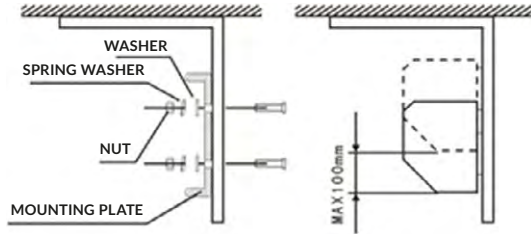

3.3.4 Do the same as step 3.1.4 to install the main body.

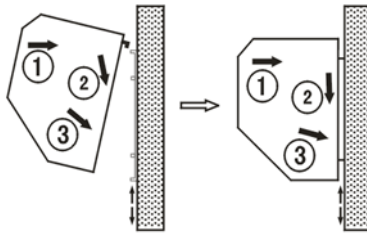

3.4 For installation above ceiling:

3.4.1 Fix the air curtain as in the procedure for installing on the concrete wall.

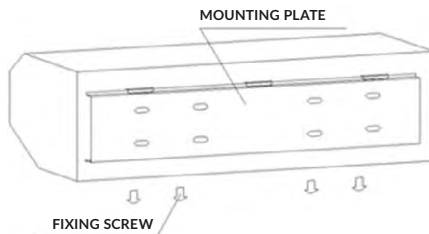

3.4.2 Then pipe as right Fig. Instructs.

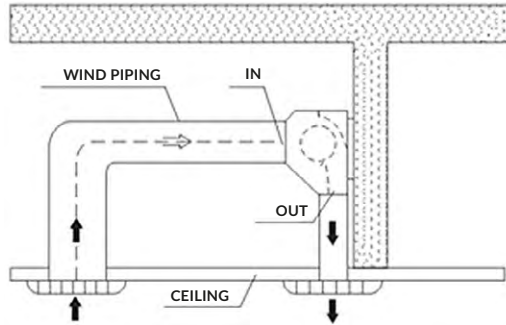

4. HEATED MODEL TECHNICAL PARAMETERS [THREE PHASES]

MODEL	Volt /Freq. (V~/Hz)	Motor power (W)		Heater power (kW)	Temp. (K)	Max air speed (m/s)		Air volume (m ³ /h)		Noise (dB)		Net weight (Kg)
		H	L			H	L	H	L	H	L	
PLATINUM PT-100H6	400/50	180	150	6	35-45	7	5	1200	900	53	51	14,5
PLATINUM PT-100H10		230	200	10				2000	1400	56	54	19,5
PLATINUM PT-100H12		350	320	12				2600	1900	58	56	24,5

LINE SIZE

ITEM	POWER	THREE PHASES (400V~ MAIN LINE, A, B, C, N)		
		HEATER POWER (kW)	MAIN LINE (mm ²)	EARTH LINE (mm ²)
HEATER POWER (kW)		6	≥1.5	≥1.5
MAIN LINE (mm ²)		10	≥2.5	≥2.5
EARTH LINE (mm ²)		12	≥2.5	≥2.5

EN

5. WIRING DIAGRAM

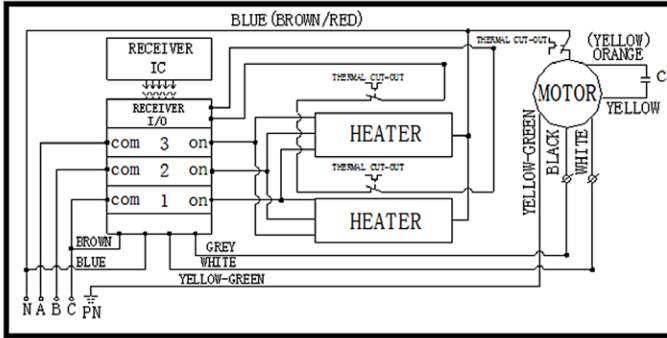

6. OPERATION

6.1 Controlled by remote controller

a) Press “ON/OFF” button to turn ON the unit. Main receiver receives the signal with the sound of “beep” to start working with the green light in cool mode at high speed “H”. Press “ON/OFF” button again to turn OFF.

b) When the unit is working at the above a. situation, press “COOL” button in the Remote controller, receiver receives the signal with the sound of “beep” and switch high speed to low speed “L”. Meanwhile there is a green light display in the receiver. Press “COOL” button again, the unit will switch low speed to high speed. So when the unit is working at cool mode, press “COOL” button can switch air curtain working under the cycle of Low or High speed.

c) FOR SINGLE PHASE UNIT: When the unit is working at the above b. situation, press “HEAT” in the remote controller, receiver receives the signal with the sound of “beep” and switch cool mode to heating mode at low power. Meanwhile there is a Red light display in the receiver. Press “HEAT” button again, the unit will switch low power to high power. Meanwhile there is TWO Red lights display in the receiver. Press “HEAT” button again, the unit will switch heating mode to cool mode and the red lights display change to green light in the receiver. So when the unit is working at cool mode, press “HEAT” button can switch air curtain working under the cycle of heating low power, heating high power or cool mode.

FOR THREE PHASES UNIT: When the unit is working at the above b. situation, press “HEAT” in the remote controller, receiver receives the signal with the sound of “beep” and switch cool

mode to heating mode at low power. Meanwhile there is a Red light display in the receiver. Press “HEAT” button again, the unit will switch low power to middle power. Meanwhile there is TWO Red lights display in the receiver. Press “HEAT” button again, the unit will switch middle power to high power. Meanwhile there is THREE Red lights display in the receiver. Press “HEAT” button again, the unit will switch heating mode to cool mode and the red lights display change to green light in the receiver. So FOR THREE PHASES MODEL when the unit is working at cool mode, press “HEAT” button can switch air curtain working under the cycle of heating low power, heating middle power, heating high power or cool mode.

- d) When the unit works at cool mode, press “ON/OFF” button to turn OFF the unit.
- e) When the unit works at heating mode, press “ON/OFF” button, receiver receives the signal with the sound of “beep” and switch to cool mode at high speed, the indication light turns to green flicker light. The unit will continue to work in cool mode for 3 minutes and then stop (this is to ensure the heater is been cooled down and has 3 minutes delay stop).

6.2 Controlled by the control panel in the unit is the same function as 6.1.

6.3 Overheat protection:

When the air curtain works at heating mode, there is overheat protection. When the heater temperature is overheating, heating mode will stop and switch to cool mode automatic, at the same time the indication light change to green light. When the temperature drop down to a certain temperature, if want the unit to work at heating mode, press “HEAT” button to continue to work heating mode.

7. CAUTIONS

- a) Use the unit at the rate voltage and frequency indication on the nameplate.
- b) Disconnect power source before unit operation.
- c) Routing maintenance must be done every year.
- d) Never use petrol, benzene, thinner or any other such chemical for clearing the unit.
- e) Don't allow water or anything enter the motor.
- f) When power supply comes from socket, the plug must accord with IEC 60335-1. When the power cord is connected with charging line directly, all polarity switch that the contact gap is 3mm at least must be installed in the charging line.

ILMAVERHOKOJEEN

ASENNUSOHJE

PLATINUM PT-100H6
PLATINUM PT-150H10
PLATINUM PT-200H12

Kiitos kun valitsit tämän KAISAI-ilmaverhokojeen.
Lue nämä ohjeet huolella ennen kojeen käyttöä.

1. IDENTIFIJOINTI JA ASENNUSMITAT [mm]

MALLI	A	B	C	D	E	F	G	H	I	J
PLATINUM PT-100H6	1000	102.5	695	-	-	91	90	280	215	56
PLATINUM PT-150H10	1500	105	390	505	390					
PLATINUM PT-200H12	2000	107.5	500	500	500					

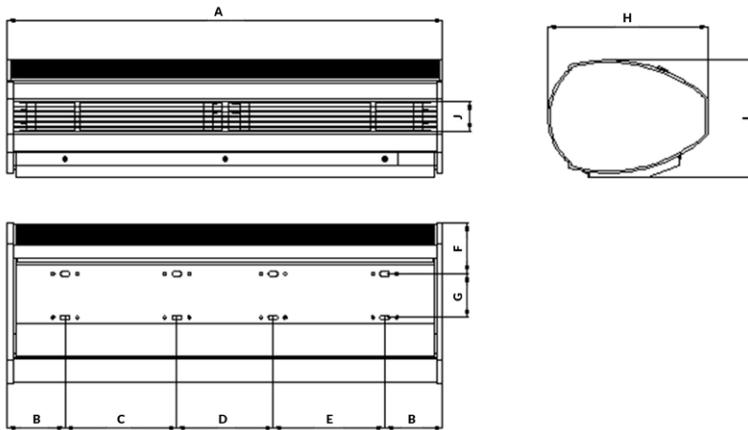

2. HUOMIOTAVA ASENNUKSESSA

Ilmaverhoa asennettaessa on noudatettava seuraavia vaatimuksia:

2.1 Kiinnitä yksikkö tukevaan alustaan turvallisuuden varmistamiseksi ja jotta se ei pääsisi heilu-
maan (hataraan alustaan kiinnitetty laite voi rasittaa alustaansa ja aiheuttaa tärinää ja melua).

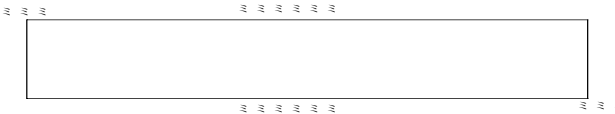

2.2 Asenna laite huoneen sisäpuolelle.

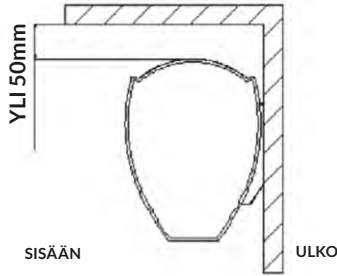

2.3 Asenna yksikkö vähintään 2.3 metrin korkeudelle.

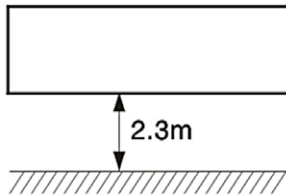

2.4 Kun sisäänkäynti on leveämpi kuin ilmaverhoysikkö, on suositeltavaa asentaa kaksi tai useampia yksiköjä rinnakkain. Pidä huolta, että yksikköjen väliin jää 20–40mm leveä rako.

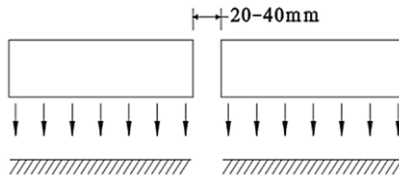

2.5 Varmista ettei seinän ja yksikön väliin jää rako. Jos kiinnität yksikön kattoon, niin käytä mukana olevia kattokannattamia.

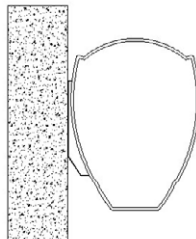

2.6 Älä asenna yksikköä paikkaan, jossa se on altis vesiroiskeille, liialliselle höyrylle, räjähdysherkille tai syövyttävälle kaasulle.

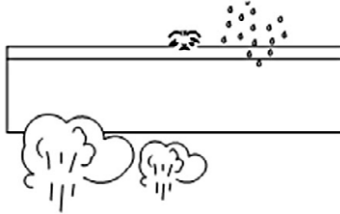

3. ASENNUS

3.1. Asennus betoniseinälle

3.1.1 Irrota kiinnitinlevy.

Irrota takaosasta kiinnitysruuvit irrottaaksesi kiinnitinlevyn.

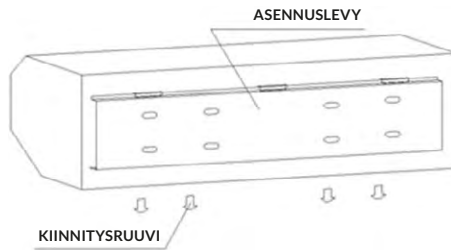

3.1.2 Kiinnitä ruuvit oikeaan paikkaan (tarkista oikea paikka kiinnityslevyn avulla ja laita sementtiä pulttireikiin).

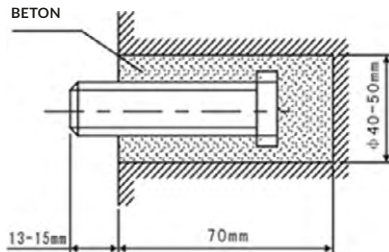

3.1.3 Kun sementti on kovettunut, sovita kiinnityslevy (käytä aluslevyä ja mutteria noudattaen alla olevaa piirrosta).

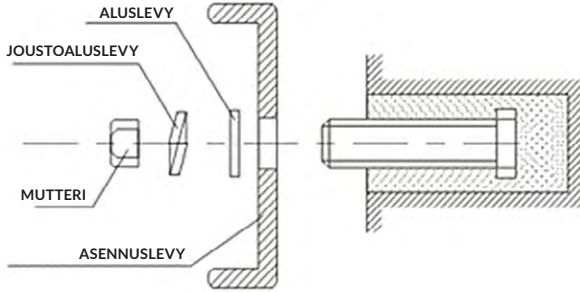

3.1.4 Päärungon asentaminen.

Aseta päärunko vasten kiinnityslevyn yläosaa ja aseta kuvan osoittamalla tavalla.

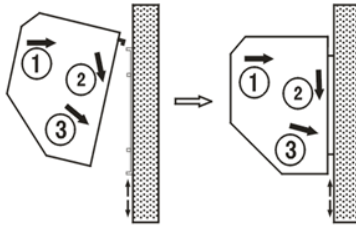

3.2 Asennus puuseinälle

3.2.1 Aseta kiinnityslevy soveltuvaan paikkaan ja kiinnitä kierteisillä ruuveilla.

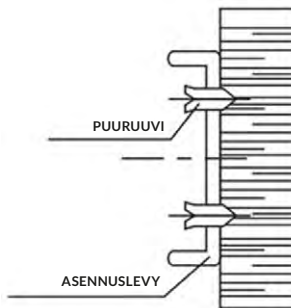

3.2.2 Tee samoin kuin kohdassa 3.1.4.

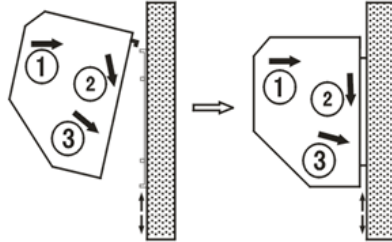

3.3 Kattoripustus

3.3.1 Irrota kiinnityslevy päärungosta (kuten kohdassa 3.1.1).

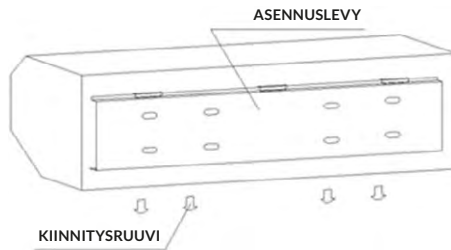

3.3.2 Kattokiinnittimien asennus kuten kuvassa.

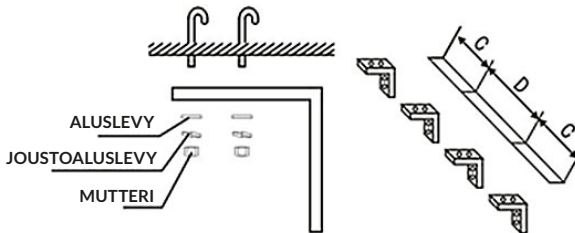

3.3.3 Aseta asennuslevy kattokiinnittimiin, varmista kiinnitys ja turvallisuus (käytä mukana tulle-
via pultteja kuten kuvassa). Kattokiinnittimiä käytettäessä kattokiinnitykseen voi asennuslevyä
säätää 100 mm:n rajoissa.

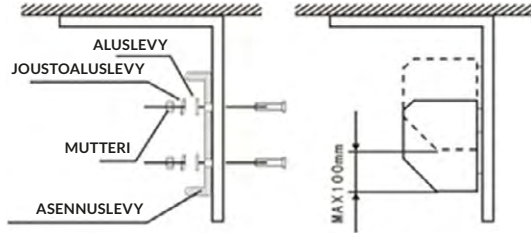

3.3.4 Päärungon asentamisessa tee samoin kuin kohdassa 3.1.4.

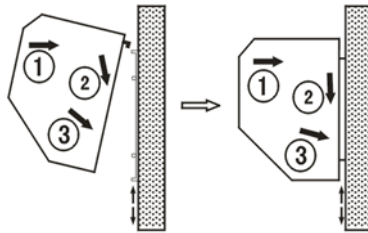

3.4 Kattokiinnityksessä

3.4.1 Kiinnitä ilmaverho kuten betoniseinäasennuksessa.

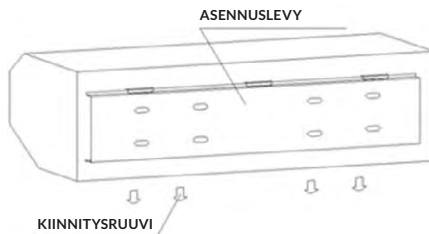

3.4.2 Asenna sitten putket oikealla olevan kuvan ohjeiden mukaisesti.

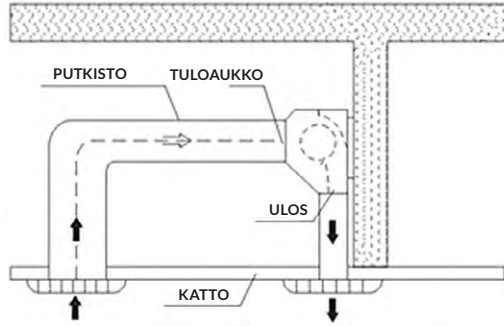

4. LÄMMITINMALLIN TEKNISET TIEDOT [KOLMIVAIHE]

MALLI	Jännite /Taajuus (V~/Hz)	Moottorin teho (W)		Lämmitys-kyky (kW)	Lämpötila (K)	Maksimi ilmavirtaus (m³/s)		Ilmatilavuus (m³/h)		Melu (dB)		Nettopaino (Kg)
		H	L			H	L	H	L	H	L	
PLATINUM PT-100H6	400/50	180	150	6	35-45	7	5	1200	900	53	51	14,5
PLATINUM PT-100H10		230	200	10				2000	1400	56	54	19,5
PLATINUM PT-100H12		350	320	12				2600	1900	58	56	24,5

JOHDIN KOKO

YKSIKKÖ	TEHO	KOLMIVAIHE (400V~ PÄÄJOHDIN:A, B, C, N)		
LÄMMÖN TUOTTO (kW)	6	10	12	
PÄÄJOHDIN (mm²)	≥1,5	≥2,5	≥2,5	
MAAJOHTO (mm²)	≥1,5	≥2,5	≥2,5	

5. SÄHKÖKAAVIO

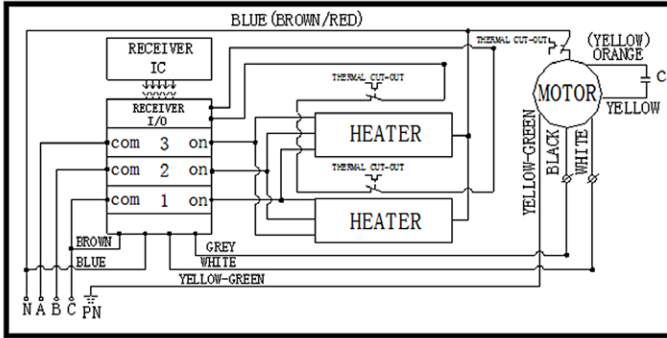

6. KÄYTTÖ

6.1 Ohjaus kaukosäätimellä

a) Kytke virta virtakytkimestä. Vastaanottimesta kuuluu äänimerkki ja vihreä merkkivalo syttyy. Se osoittaa, että laite jäähdyttää ilmaa ja että puhallin on H-asennossa. Paina virtakytkintä uudelleen sammuttaaksesi virran.

b) Kun laite toimii yllä kuvatulla tavalla, paina kauko-ohjaimen COOL-näppäintä. Vastaanotin vaihtaa puhallusnopeuden L (low) -tasoon, minkä kuittauksena kuuluu äänimerkki. Vastaanottimessa palaa vihreä merkkivalo. Jos haluat kytkeä H-nopeuden uudelleen, paina jälleen COOL-näppäintä. Low ja High voidaan nyt kytkeä päälle. Kun laite jäähdyttää ilmaa, voidaan sen puhallusnopeutta vaihtaa painamalla COOL-näppäintä.

c) YKSIVAIHE: kun laite toimii kohdassa b kuvatulla tavalla, paina kauko-ohjaimen HEAT-painiketta kytkeäksesi lämmityksen. Vastaanottimesta kuuluu äänimerkki, siinä palaa punainen merkkivalo ja lämmitys käynnistyy pienellä teholla. Paina HEAT-painiketta uudelleen kytkeäksesi lämmityksen suurtehon päälle. Vastaanottimessa palaa nyt kaksi punaista merkkivaloa. Kun painat HEAT-painiketta taas, jäähdytys kytkeytyy päälle ja vastaanottimessa punaisten sijaan palaa vihreä merkkivalo. Kun laite jäähdyttää ilmaa vaihdat sen toimintoja painamalla HEAT-painiketta. Tällöin laite toimii painallusten mukaisesti seuraavasti: lämmitys pienteholla – lämmitys suurteholla – jäähdytys.

KOLMIVAIHE: kun laite toimii kohdassa b kuvatulla tavalla, paina kauko-ohjaimen HEAT-painiketta kytkeäksesi lämmityksen. Vastaanottimesta kuuluu äänimerkki, siinä palaa punainen merkkivalo ja lämmitys käynnistyy pienellä teholla. Paina HEAT-painiketta uudelleen kytkeäksesi lämmityksen keskitehon päälle. Nyt vastaanottimessa palaa kaksi punaista merkkivaloa. Kun painat HEAT-painiketta taas, kytkeytyy suurteho päälle. Vastaanottimessa palaa nyt kolme punaista merkkivaloa. Kun painat HEAT-painiketta taas, jäähdytys kytkeytyy päälle ja vastaanottimessa palaa punaisten sijaan vihreä merkkivalo. Kun laite KOLMIVAIHEISESSA mallissa jäähdyttää ilmaa, vaihtuvat sen toiminnot HEAT-näppäintä painamalla seuraavasti: lämmitys pienteholla – lämmitys keskiteholla – lämmitys suurteholla – jäähdytys.

- d) Kun laite jäähdyttää ilmaa, kytket sen pois päältä painamalla virtakytkintä "ON/OFF".
- e) Kun laite lämmittää ja painat virtakytkintä "ON/OFF", vastaanottimesta kuuluu äänimerkki ja laite siirtyy suurtehoiseen jäähdytykseen. Vihreä merkkivalo vilkkuu. Laite jäähdyttää 3 minuuttia ja sen jälkeen kytkeytyy pois päältä. (3 minuutin viipeellä varmistetaan, että lämmitin jäähtyy).

6.2. Ohjaus ohjauspaneelilla. Toimii samoin kuin kuvattu kohdassa 6.1.

6.3. Ylikuumennussuoja:

Kun laite lämmittää, ylikuumennussuoja voi aktivoitua jos lämpötila on liian korkea. Silloin lämmittäminen kytkeytyy pois päältä ja jäähdyttäminen käynnistyy, jolloin vihreä merkkivalo palaa punaisen sijaan. Kun lämpötila on laskenut ja halutaan, että laite jälleen lämmittäisi, on painettava HEAT-näppäintä.

7. VAROITUKSET

- a) Käytä yksikköä vain jännitteellä ja taajuudella, jotka on ilmoitettu laitteen nimikyltissä.
- b) Kytke irti virtalähteestä ennen huoltotöitä.
- c) Huollot suoritettava joka vuosi.
- d) Älä koskaan käytä bensiniä, bentseeniä, tinneriä tai muita kemikaaleja laitteen puhdistamiseen.
- e) Estä veden ja muiden aineiden ja esineiden pääsy moottoriin.
- f) Kun virta saadaan pistorasiasta, tulee pistotulpan täyttää IEC 60335-1 normi. Kun virtajohto on yhdistetty suoraan voimansiirtojohtoon, kaikki polariteettikytkimet, joiden kosketinväli on vähintään 3 mm, tulee asentaa latausjohtoon.

LUFTRIDÅER

INSTALLATIONSMANUAL

PLATINUM PT-100H6
PLATINUM PT-150H10
PLATINUM PT-200H12

Tack för att ni har köpt KAISAI luftridå.
Läs denna manual före användning.

1. IDENTIFIERING & INSTALLATIONSMÅTT [mm]

MODELL	A	B	C	D	E	F	G	H	I	J
PLATINUM PT-100H6	1000	102.5	695	-	-	91	90	280	215	56
PLATINUM PT-150H10	1500	105	390	505	390					
PLATINUM PT-200H12	2000	107.5	500	500	500					

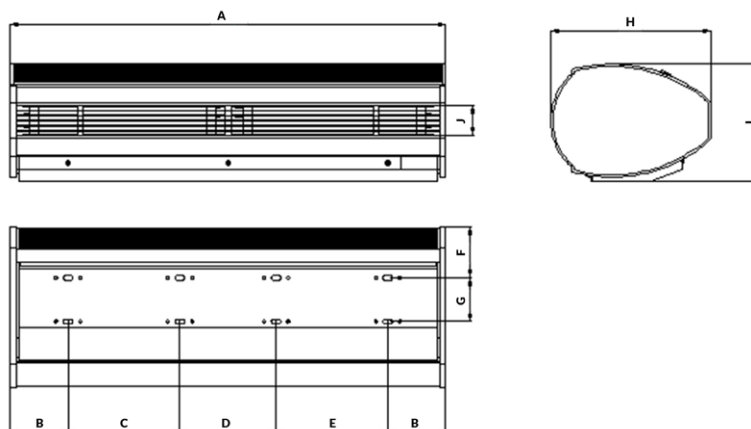

2. INSTALLATIONSFÖRESKRIFTER

Följ följande anvisningar vid installation av luftridån:

2.1 Installera enheten på en stabil plats för att undvika vibrationer och säkerställa en säker infästning (felaktig montering kan leda till vibrationer, oljud eller resultera i att enheten lossnar).

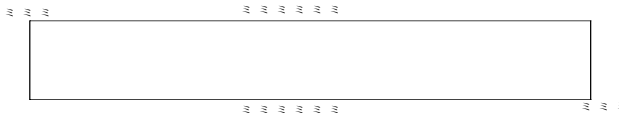

2.2 Installera enheten inomhus.

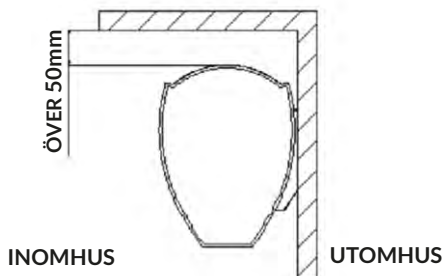

2.3 Installera inte enheten för lågt, min. installationshöjd är 2,3 m över golvet.

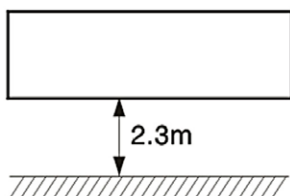

2.4 När ingångsöppningen är bredare än enheten rekommenderas det att två eller fler enheter installeras bredvid varandra. I sådant fall lämna 20-40mm spalter mellan enheterna.

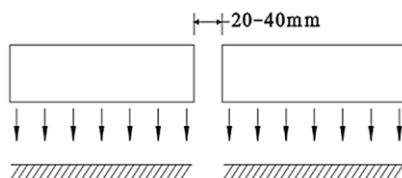

2.5 Lämna inga spalter mellan enheten och väggen. När enheten installeras i taket använd medlevererade tackkonsoler.

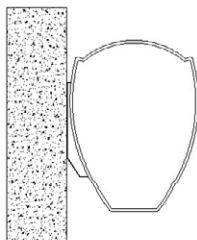

2.6 Installera inte enheten på platser som är utsatta för vattenstänk, ånga, explosionsfarliga eller korrosiva gaser.

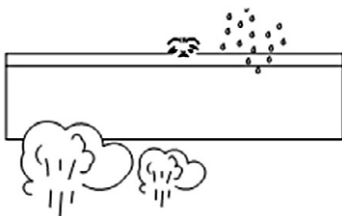

3. INSTALLATION

3.1. Installation på betongvägg:

3.1.1 Avlägsna monteringsplattan.

Lossa skruvarna på enhetens baksida för att avlägsna monteringsplattan.

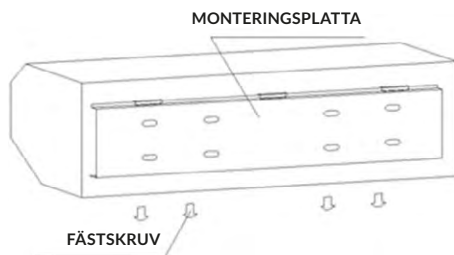

3.1.2 Fixera bultarna i korrekt läge (bestäm läget med hjälp av monteringsplattan och fyll upp hålen för ankarbultarna med cement).

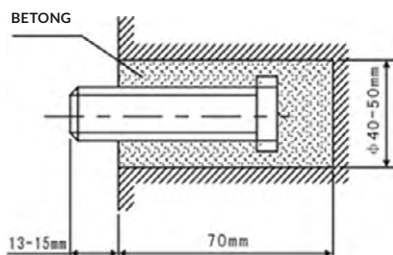

3.1.3 När cementen härdat fastsätt monteringsplattan (använd bricka och mutter enligt nedan).

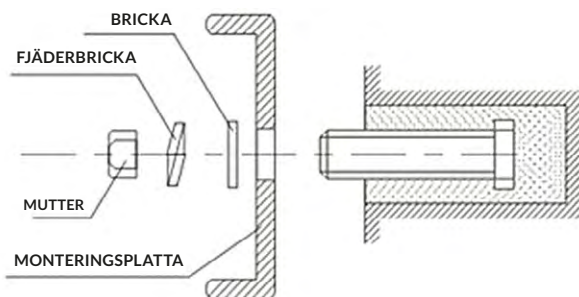

3.1.4 Installera enheten.

Haka upp enheten på monteringsplattans överkant och kläm fast enligt figur.

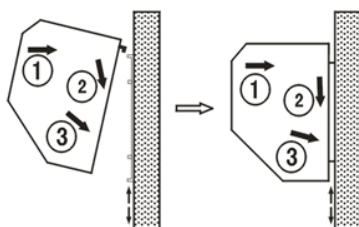

3.2 Installation på trävägg

3.2.1 Fixera monteringsplattan i korrekt läge med hjälp av självgående skruv.

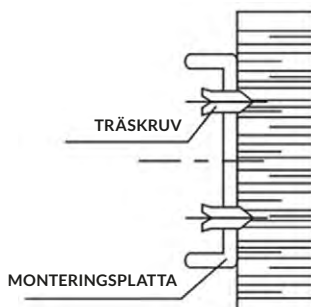

3.2.2 Samma som i punkt 3.1.4.

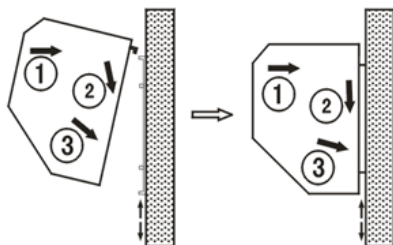

3.3 Kattoripustus

3.3.1 Avlägsna monteringsplattan från enheten (samma som i punkt 3.1.1).

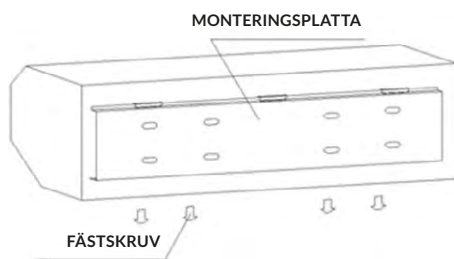

3.3.2 Fixera takkonsolerna enligt fig.

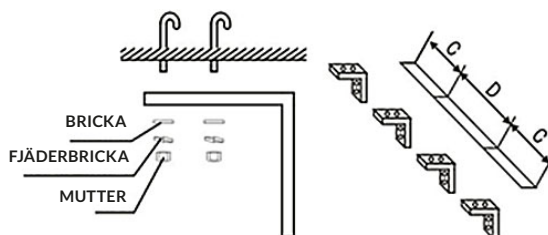

3.3.3 Fastsätt monteringsplattan i takkonsolerna och säkerställ säker infästning (använd bultar som levererats tillsammans med takkonsolerna enligt fig.). Vid användande av takkonsoler för montering i taket kan monteringsplattan lägesjusteras inom 100 mm gränser.

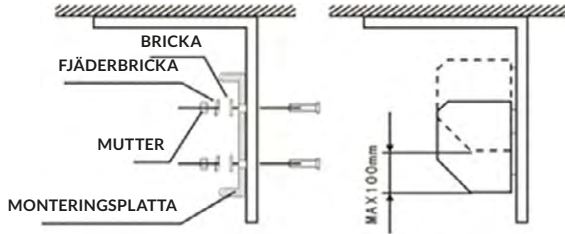

3.3.4 Förfara enligt punkt 3.1.4 för att installera enheten.

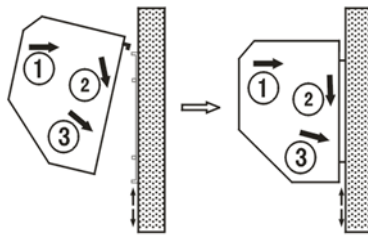

3.4 Installation över undertaket

3.4.1 Fixera luftridån på samma sätt som vid installation på betongvägg.

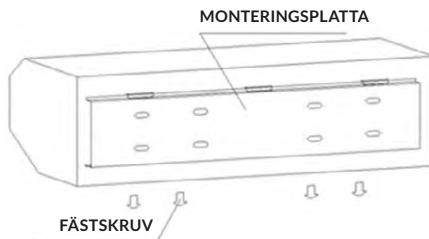

3.4.2 Dra en insugsluftkanal enligt figur eller installera ett intagsgaller i undertaket.

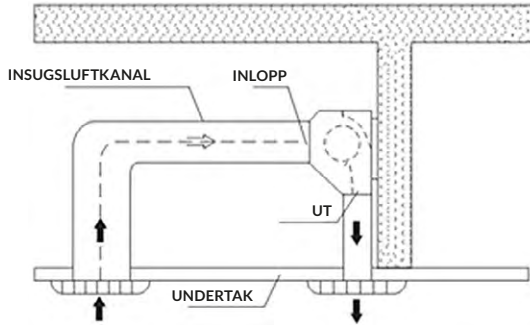

4. VÄRMEMODELL TEKNISKA DATA [TRERFASIG]

MODELL	Spänning / Frekvens (V~/Hz)	Motor effekt (W)		Värmar- effekt (kW)	Temp. (K)	Max lufthastig- het (m/s)		Luftvolym (m³/h)		Ljuddata (dB)		Nettovikt (Kg)
		H	L			H	L	H	L	H	L	
PLATINUM PT-100H6	400/50	180	150	6	35-45	7	5	1200	900	53	51	14,5
PLATINUM PT-100H10		230	200	10				2000	1400	56	54	
PLATINUM PT-100H12		350	320	12				2600	1900	58	56	

JOHDIN KOKO

POST	KABELAREOR	TRERFASIG (400V- A, B, C, N)		
VÄRMAREFFEKT (kW)		6	10	12
FASLEDARAREA (mm²)		≥1,5	≥2,5	≥2,5
JORLEDDARAREA (mm²)		≥1,5	≥2,5	≥2,5

5. KOPPLINGSSHEMA

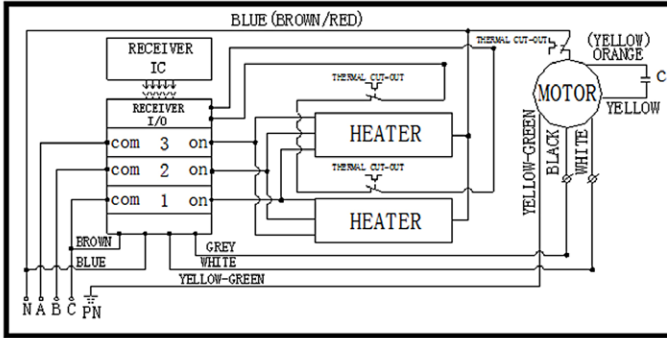

6. DRIFT

6.1. Styrning med fjärrkontroll

- a) Tryck på "ON/OFF" knappen för att slå PÅ enheten. Mottagaren tar emot signalen med ett pip ljud och startar driften i kylåget med högt fläktvarvtal "H". Tryck "ON/OFF" knappen för att stänga AV enheten.
- b) När enheten arbetar i kylåget enligt a. ovan tryck på "COOL" knappen på fjärrkontrollen, mottagaren tar emot signalen med ett pip ljud och växlar från högt till lågt fläktvarvtal "L". Indikeringslampan på mottagaren lyser grönt. Tryck på "COOL" knappen igen för att växla från lågt till högt fläktvarvtal. När enheten arbetar i kylåget kan "COOL" knappen tryckas för att växla mellan lågt och högt fläktvarvtal.

c) ENFASIG ENHET: När enheten arbetar enligt b. ovan tryck på "HEAT" knappen på fjärrkontrollen, mottagaren tar emot signalen med ett pip ljud och växlar från kylåget till värmelåget med låg effekt. Indikeringslampan på mottagaren lyser rött. Tryck på "HEAT" knappen igen för att växla från låg till hög effekt. TVÅ röda Indikeringslampor på mottagaren lyser. Tryck på "HEAT" knappen igen, enheten växlar från värmelåget till kylåget och indikeringslampan på mottagaren växlar från rött till grönt ljus. När enheten arbetar i kylåget kan "HEAT" knappen tryckas för att växla mellan låg och hög värmeeffekt eller växla till kylåget.

TREFASIG ENHET: När enheten arbetar enligt b. ovan tryck på "HEAT" knappen på fjärrkontrollen, mottagaren tar emot signalen med ett pip ljud och växlar från kylåget till värmelåget med låg effekt. Indikeringslampan på mottagaren lyser rött. Tryck på "HEAT" knappen igen för att

växla från låg till medelhög effekt. TVÅ röda Indikeringslampor på mottagaren lyser. Tryck på "HEAT" knappen igen för att växla från medelhög till hög effekt. TRE röda Indikeringslampor på mottagaren lyser. Tryck på "HEAT" knappen igen, enheten växlar från värmeläget till kylläget och indikeringslampan på mottagaren växlar från rött till grönt ljus. I TREFASIGA MODELLER när enheten arbetar i kylläget kan "HEAT" knappen tryckas för att växla mellan låg, medelhög och hög värmeeffekt eller växla till kylläget.

- d) När enheten arbetar i kylläget tryck på "ON/OFF" knappen för att stänga AV enheten.
- e) När enheten arbetar i värmeläget tryck på "ON/OFF" knappen, mottagaren tar emot signalen med ett pip ljud och växlar till kylläge med högt fläktvarvtal indikeringslampan skiftar till grönt blinkande ljus. Enheten fortsätter arbetet i kylläget i 3 minuter och stannar. (Detta för att säkerställa att värmaren har svalnat).

6.2. Styrning med hjälp av styrpanelen på enheten sker på samma sätt som i punkt 6.1.

6.3. Överhettningsskydd:

Luftridån är utrustad med överhettningsskydd för värmeläget. När värmaren överhettas stoppas värmedriften och enheten slås automatisk om till kylläget, indikeringslampans färg skiftar till grön. När temperaturen sjunkit ner, tryck på "HEAT" knappen om du vill att enheten ska fortsätta arbeta i värmeläget.

7. VARNINGAR

- a) Enheten får strömförsörjas endast med den spänning och frekvens som anges på märkskylten.
- b) Koppla bort strömförsörjningen före service- och underhållsåtgärder.
- c) Utför underhåll två gången om året.
- d) Använd inte bensin, olja, förtunningsmedel eller kemikalier för rengöring av enheten.
- e) Se till att vatten eller andra ämnen inte tränger in i motorn.
- f) När enheten strömförsörjs från ett enfasuttag måste kontakten stämma överens med standarden IEC 60335-1. När strömförsörjning sker direkt från elskåp använd en allpolig brytare med minst 3 mm kontaktavstånd som installeras på strömledningen.

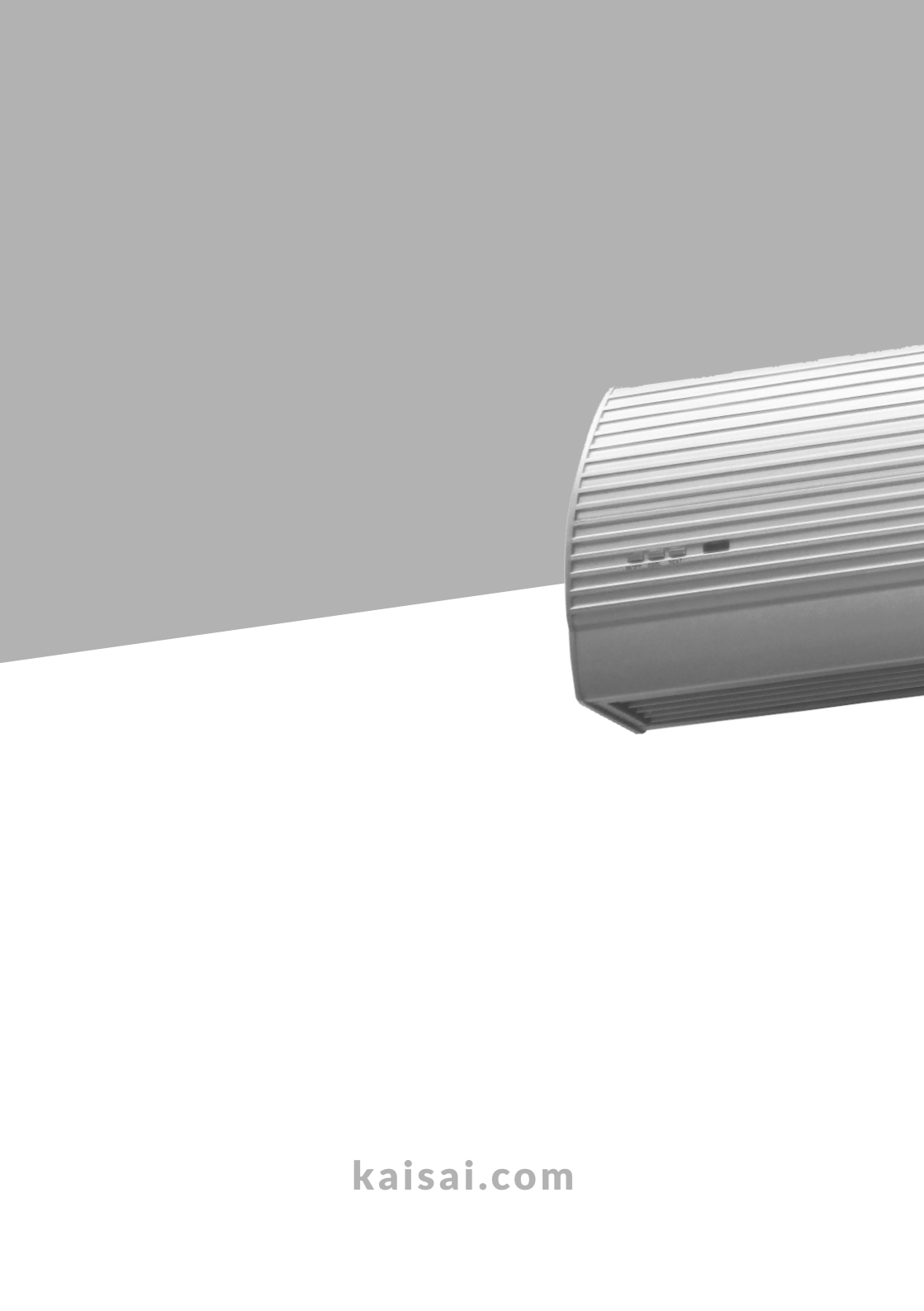

kaisai.com